

Restriction d'utilisation / Précautions d'emploi

- Cet outil de mesure n'est pas étalonné. Les valeurs affichées sont données à titre indicatives, en complément de la prise de mesures par scanner.
- La maintenance du produit reste à l'appréciation de l'orthoprothésiste selon le cadre d'utilisation.
- Éviter les chocs et les rayures ainsi que l'exposition à la poussière et l'humidité.

Garantie

La durée de garantie légale s'applique pour une utilisation conforme aux instructions du fabricant à partir de la date d'achat du produit.

NB : Pour toutes réclamations veuillez joindre un formulaire de retour dûment complété, tout formulaire incomplet ne pourra être traité.



NOTICE TECHNIQUE D'INSTRUCTION

ZZ5-1

Janton

Pied à coulisse 0-50 cm

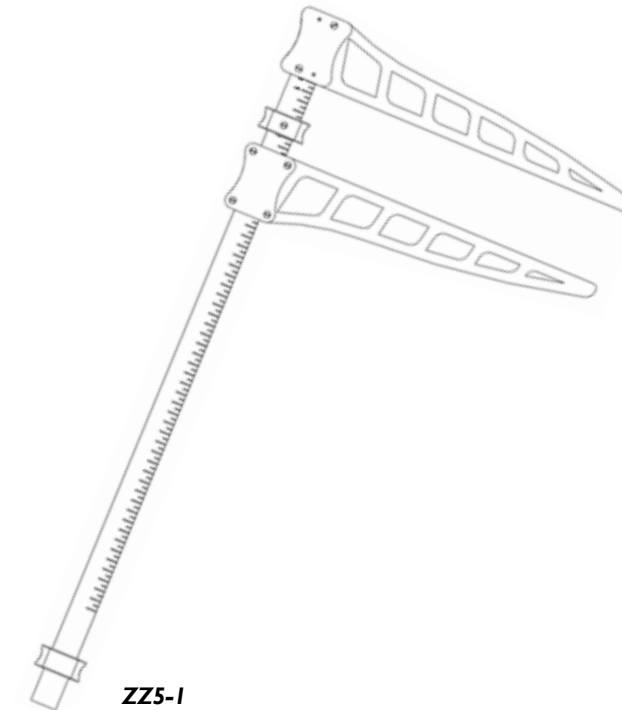

Désignation

Pied à coulisse 0-50 cm pour prise de mesures anatomiques.

Destination

Le pied à coulisse ZZ5 est équipé d'une jauge de profondeur ainsi que d'un dispositif de mesure antéro-postérieur dissocié.

Utilisation

La lecture s'effectue toujours coté jauge de profondeur.

jauge de profondeur

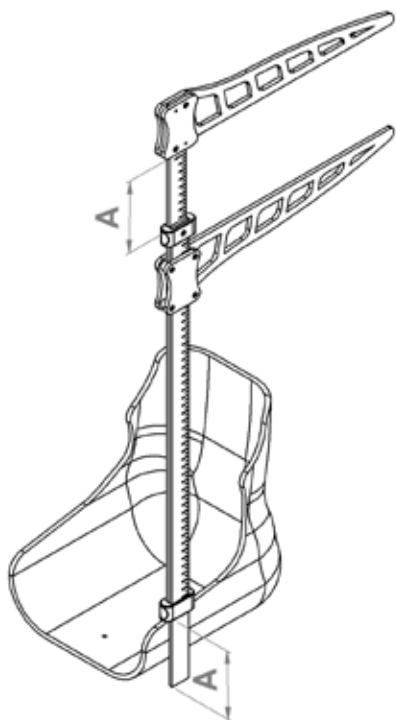

mesure antéro-postérieure

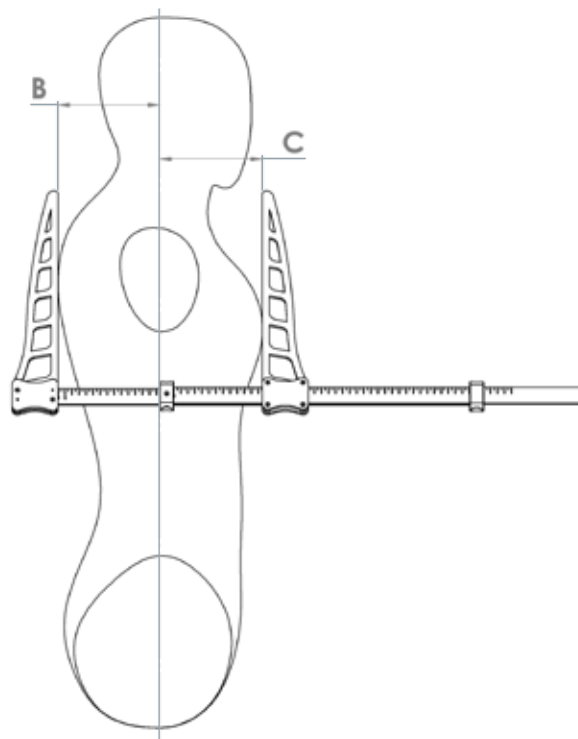

Pièces détachées

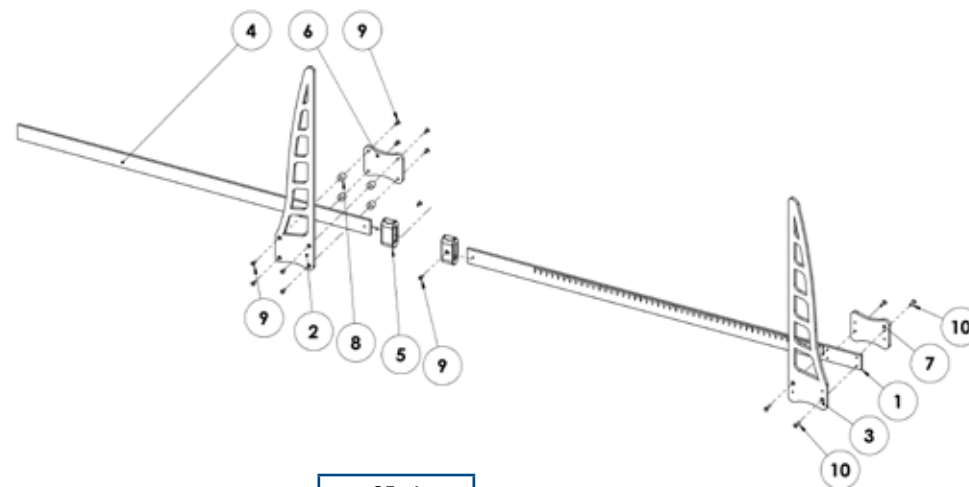

		25x4
1	Règle fixe	-
2	Mâchoire mobile	ZZ5-I-02
3	Mâchoire fixe	ZZ5-I-01
4	Règle coulissante	-
5	½ curseur	-
6	Curseur mobile	-
7	Curseur fixe	-
8	Vis F S M3x08 Plastique	V07PN-0308
9	Entretoise taraudée	ZZ5-I-06
10	Vis F S M3x12 Plastique	V07PN-0312